

QUADRO DE PROTEÇÃO CA (QDCA/119)

QUADRO DE PROTEÇÃO E ISOLAMENTO DA REDE



Dimensões

197X210X95mm (L X A X P)



Rua São Bernardino nº 12
Pq. Anhanguera - CEP: 05120-050
São Paulo - SP



(11) 3648-7830
contato@phb.com.br



Composição do quadro de proteção CA.

Modelo	QDCA/119
Tensão de Entrada	220Vca
Dimensões	197X210X95mm (L X A X P)
Grau de proteção	IP65
Dispositivo de proteção contra surto	(2) DPS classe II com IEC 61643-11 I _{max} 40kA. Tensão máxima de operação contínua: 275Vca
Disjuntor	(1) Bipolar Curva C 20A
Medidor Digital	Medidas: tensão, corrente, potência e energia

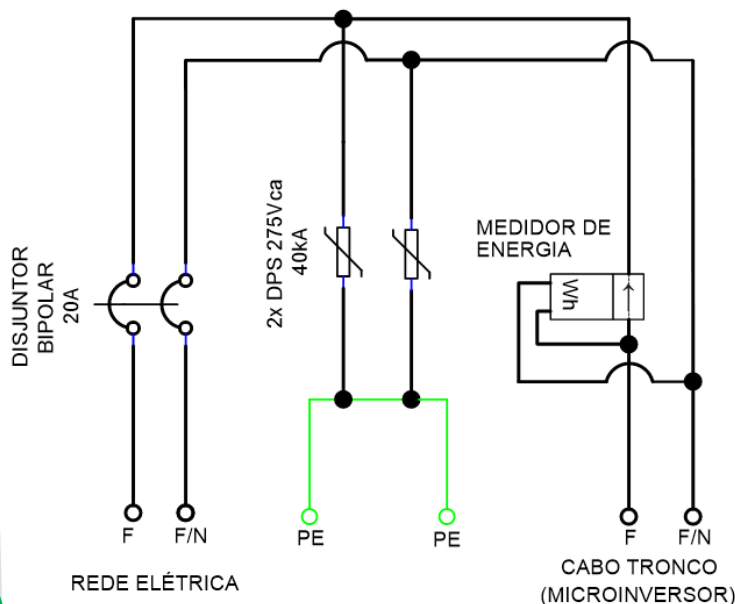
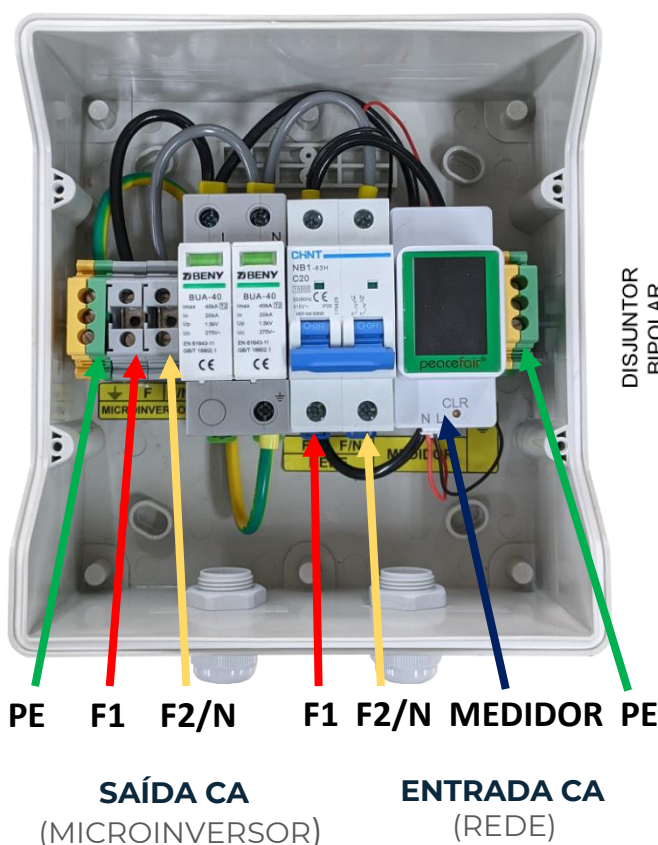

- FASE (F1)
- FASE (F2)/NEUTRO
- TERRA (PE)
- MEDIDOR